

Betriebs- und Montageanleitung für Blitzleuchten: AB, WB, WB-Quick, WB-Ü, KBL, DWB, BLS
Operating and installation instruction for: AB, WB, WB-Quick, WB-Ü, KBL, DWB, BLS
Notice de montage et d'utilisation des lampes à éclairs AB, WB, WB-Quick, WB-Ü, KBL, DWB, BLS

1. Technische Daten * / Technical Data * / Caractéristiques techniques *

Haube	globe	calotte	Polycarbonat (PC)	
Gehäuse	housing	manchon	Aluminium (AlMgSi 1), gelb/ yellow / jaune	
Betriebstemperatur	operating temp.	température service	-30°C ... +55°C WB-Ü: -20°C ... +50°C	
Lagertemperatur	storage temp.	température de stockage	-40°C ... +70°C	
Schutzart	protective system	indice de protection	IP 54 (EN 60529)	
Blitzfolge	flashing frequency	fréquence d'éclair	60 /min = 1Hz	
Blitzenergie	flashing power	energie d'éclair	AB	WB, WB..., BLS, KBL DWB
			15J	5J 2,5J
Kabeleinführung	cable gland	entrée de câble	M20x1,5	

* Daten f. Standardgeräte / datas valid for standard versions / pour versions standards

2. Anwendung und Funktion

Blitzleuchten sind optische Gefahrenmelder für Arbeitsstätten. Es können optische Warn- und Notsignale bis zu einer Blitzenergie von 15 Joule erzeugt werden. Achtung: Um eine Beeinträchtigung des Sehvermögens zu verhindern, ist der dauernde, direkte Blick in die aktivierte Leuchte zu vermeiden.

Die Blitzleuchten sind für den Einsatz sowohl in Gebäuden als auch im Freien konzipiert. Aggressive Umweltbedingungen, Schlagregen und Betauung führen bei den Geräten zu keiner Schädigung. Innere Betauung ist zulässig. Gegen einen Einsatz bei 90% relativer Luftfeuchte bestehen keine Bedenken.

2. Application and Function

The flashing lights are visual alarms designed for workplaces. They generate intermittent intensive flashes of light with an intensity of up to 15 joules. Attention: In order to avoid damage to eyesight, please refrain from looking at the flashing light for any length of time when it is in operation.

The flashing lights are designed for applications inside or outside buildings. Neither aggressive environmental conditions nor heavy rain nor dew formation can cause damage. Internal dew formation is admissible. The equipment can be used without reservation for applications with a relative humidity of 90%.

2. Fonction et utilisation

Les lampes à éclairs sont conçues pour résister aux conditions d'environnement industriel les plus sévères. Elles émettent à intervalle régulier de puissants flashes jusqu'à 15 Joules, pour la signalisation de danger ou d'évacuation. Attention: Pour empêcher des lésions des yeux, il faut éviter de fixer longuement la lampe allumée.

Ces lampes à éclairs conviennent aussi bien pour des applications à l'intérieur comme à l'extérieur. Elles résistent à tout type d'environnement agressif, à la condensation, aux pluies battantes et aux chocs physiques. La formation de condensation à l'intérieur de ces appareils est tolérée. Elles peuvent fonctionner dans une humidité relative de 90 %.

3. Montage

Die Blitzleuchten werden vorzugsweise mit Schrauben oder Gleichwertigem auf der Montagefläche befestigt. Das Gehäuse und der Befestigungswinkel bestehen aus eloxiertem Aluminium.

3. Installation

The best method of installing the flashing lights is to mount them at their final location using bolts or similar fixing materials. The housing and the fixing brackets are made of aluminium.

3. Installation

La meilleure façon d'installer ces lampes à éclairs est d'utiliser des vis ou tout autre système de fixation identique. Le manchon et l'équerre de fixation sont en aluminium anodisé.

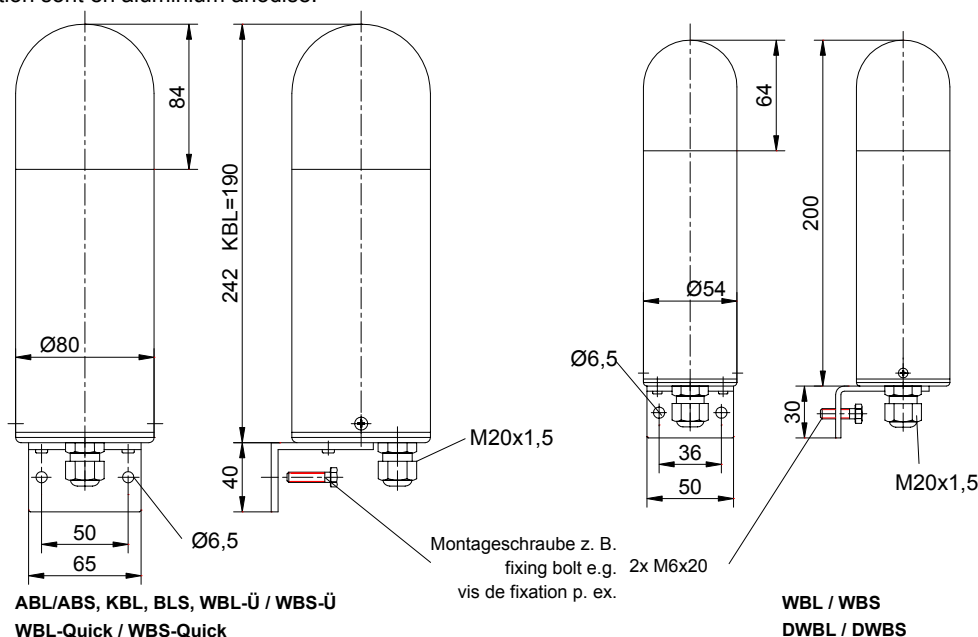

4. Inbetriebnahme

Der elektrische Anschluß darf nur von hierfür autorisierten Personen durchgeführt werden. Vor Öffnen des Gehäuses 15 Minuten warten! Vor dem Anschließen ist sicherzustellen, daß die Leuchte nicht unter Spannung steht. Durch Lösen der beiden seitlichen Kreuzschlitzschrauben läßt sich das Gehäuse nach oben hin abheben. Bei den Wechselspannungsgeräten ist dabei auf die Erdungsleitung zwischen Gehäuse und Platine zu achten. Die Blitzleuchten mit integrierter Überwachungsfunktion (WBL-Ü, WBS-Ü) verfügen über einen potentialfreien Umschaltkontakt, der auf eine dreipolige Klemme (KL2) herausgeführt wird. Das Schaltvermögen der Auswerteelektronik beträgt 230V 2A. Bei der Installation ist darauf zu achten, daß die Anschlußleitung gegen Zug und Verdrehen abgesichert ist. Bitte beachten: Die Geräte sind nicht für einen ortsveränderlichen Einsatz bestimmt.

4. Taking into Operation

The flashing light may only be connected to the electricity supply by a suitably authorized person. Wait 15 minutes before opening the housing. Prior to connection, it must be ensured that no voltage is applied to the flashing light. You can detach the housing in an upward movement after removing the 2 Phillips screws. When working on AC-voltage lights, watch for the earth conductor between housing and pcb. For the flashing lights with integrated flash monitoring system (WBL-Ü, WBS-Ü) there is a potential-free NO contact (KL2) available. The make-and-break capacity of fault indication amounts to 230 V, 2A. During installation it must be ensured that the connection cables are secured against tension and distortion. Please observe: The devices are not designed for portable use.

4. Mise en route

Les lampes à éclairage ne doivent être câblées que par une personne habilitée. Attendre 15 minutes avant d'ouvrir le manchon. Avant la connexion, s'assurer que l'appareil n'est pas sous tension. Pour désolidariser le manchon du circuit, il suffit de dévisser les deux vis situées sur le manchon. Pour une application en courant alternatif, s'assurer que le conducteur correspondant à la terre relie bien le circuit au manchon. Les lampes à éclairage avec monitoring de flash intégré (WBL-Ü, WBS-Ü) sont pourvues d'un contact sec, N/O (KL2). Le pouvoir de coupure de la sortie "défaut" est de 2A sous 230V ca. Lors de l'installation il faut prévoir un dispositif de protection contre les forces de tension et de torsion sur le câble. Attention: Les appareils n'ont pas été conçus en tant qu'appareils portables.

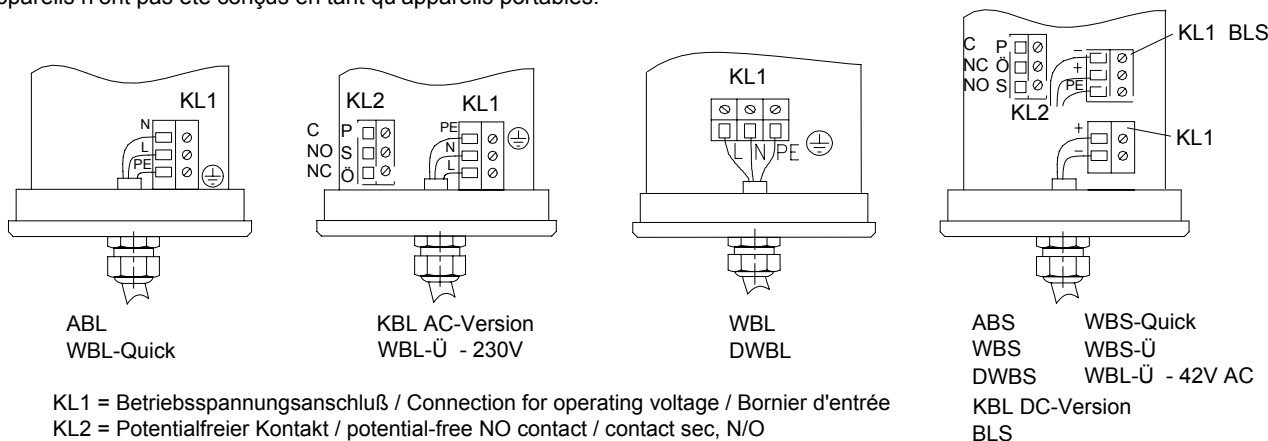

Nach Anschluß der Betriebsspannung, Aufsetzen und Befestigung des Gehäuses ist die Blitzleuchte einsatzbereit. Mit einem sich anschließenden Test ist die einwandfreie Funktion sicherzustellen. After connecting it to the power supply and fixing/tightening the housing in place, the flashing light is ready for operation. A subsequent test is made to ensure satisfactory functional integrity. Après le câblage et la fixation, l'appareil est prêt à fonctionner. Réaliser un test pour s'assurer du bon fonctionnement.

5. Wartung, Service, Ersatzteilbeschaffung

Die Blitzleuchte ist weitgehend wartungsfrei. Die Haube aus Polycarbonat darf nur mit Wasser und einem Hand-Spülmittel gereinigt werden. Reparaturen sind grundsätzlich im Herstellerwerk auszuführen. Der Austausch von Originalersatzteilen kann durch entsprechend qualifizierte Personen durchgeführt werden.

5. Maintenance, Service and Ordering Spare Parts

The flashing light is extensively maintenance-free. The polycarbonate globe may only be cleaned with water and a mild detergent solution. As a principle, repairs are to be carried out at the manufacturer's factory. Parts (only use original spare parts) can be replaced by suitably qualified personnel.

5. Maintenance, Service, Pièces détachées

Les lampes à éclairage ne nécessitent pas de maintenance. La calotte en polycarbonate peut être nettoyée à l'eau et au détergent. Les réparations doivent en principe être effectuées chez le fabricant. Les pièces détachées (n'utilisez que des pièces d'origine) peuvent être remplacées, l'opération étant faite par une personne qualifiée.



Pfannenberg GmbH
Werner-Witt-Straße 1 · D- 21035 Hamburg 1
Tel.: +49/ (0)40/ 734 12-0 · Fax: +49/ (0)40/ 734 12-101
technical.support @pfannenberg.com
http://www.pfannenberg.com

7600-004-4

Technische Änderungen, die dem Fortschritt dienen, vorbehalten.

We reserve the right to make any technical alterations in the interests of improvement

Nous nous reservons le droit de modifier certaines des caractéristiques ci-dessus selon l'évolution des normes et des techniques



0 8 5 5 0 1 8 2 6

29.04.03