

# PY X-M/ PY X-MA- Blitzleuchte - Betriebs- und Montageanleitung

## Maße

### PY X-M-xx

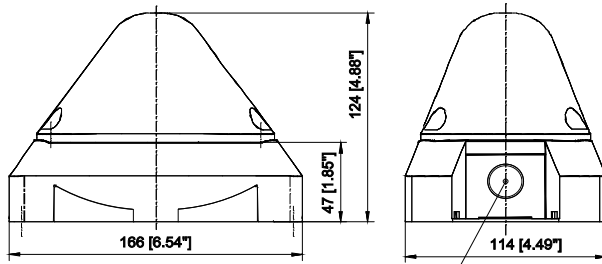

Kartoninhalt:  
1x Alarmgerät  
1x Membrannippel M20  
1x Betriebsanleitung

### PY X-MA-xx

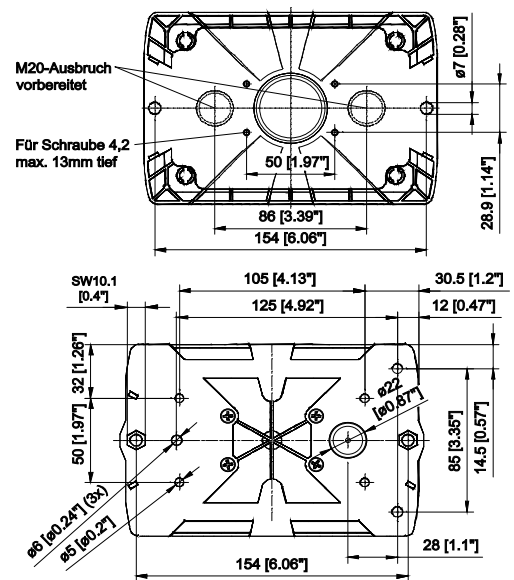
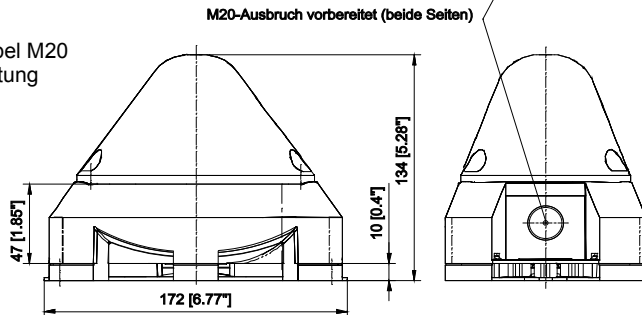

## Technische Daten

	PY X-M-05			PY X-M-10			PY X-MA-05			PY X-MA-10		
Blitzenergie	5J			10J			5J			10J		
Nennlichtstärke eff.	44 cd (klar)			118 cd (klar)			44 cd (klar)			118 cd (klar)		
Blitzfolgefrequenz	0,1 / 0,5 / 0,75 / 1 Hz											
Nennschallpegel	-			-			100dB (A) 1m			100dB (A) 1m		
Lautstärkeregelung	-			-			max. - 20 dB			max. - 20 dB		
Töne	-			-			8			8		
Bemessungsspannung	230V AC	115V AC	12-48V DC 24V AC SSM: 24V DC	230V AC	115V AC	12-48V DC SSM: 24V DC	230V AC	115V AC	12-48V DC 24V AC SSM: 24V DC	230V AC	115V AC	12-48V DC SSM: 24V DC
Nennfrequenz	50/60 Hz		DC / 50/60 Hz	50/60 Hz		DC	50/60 Hz		DC / 50/60 Hz	50/60 Hz		DC
Funktionsbereich	187-255V	90 - 135V	AC: 18 - 30V DC: 10 - 57V SSM: 18-30V DC	187- 255V	90 - 135V	DC: 10 - 57V SSM: 18-30V DC	187- 255V	90 - 135V	AC: 18 - 30V DC: 10 - 57V SSM: 18-30V DC	187- 255V	90 - 135V	DC: 10 - 57V SSM: 18-30V DC
max. Stromaufnahme Blitzleuchte (1Hz) [mA]	95	140	AC: 600 DC: 450, 280@24V	170	320	950 540@24V	95	140	AC: 600 DC: 450, 280@24V	170	320	950 540@24V
Stromaufnahme Schallgeber [mA]	-	-	-	-	-	-	50Hz: 25 60Hz: 15	50Hz: 30 60Hz: 20	AC: 25-60 DC: 10-25	50Hz: 25 60Hz: 15	50Hz: 30 60Hz: 20	DC: 10-25
Leistungsaufnahme	24 VA	19 VA	AC: 14,4VA DC: 6,7W	43 VA	43 VA	13W	28 VA	23 VA	AC: 17,3VA DC: 8,6W	47 VA	47 VA	14,9W
Einschaltdauer	100%											
Anschlussklemmen	0,14 - 2,5mm <sup>2</sup> feindrätig / AWG24 - AWG 14 (stranded)											
Schutzart	IP66 (EN60529), Type 4 & 4x											
Schlagfestigkeit	IK 08 (EN50102)											
Schutzklasse	II											
Betriebstemperatur	-40°C...+55°C (UL Certification s. Seite 6/ page 6)											
Lagertemperatur	-40°C...+70°C											
Max. rel. Luftfeuchte	90%											
Kabeleinführung	4x M20 vorgeprägt						3x M20 vorgeprägt					
Dichtbereich der Durchführungsstülle	7 - 13 mm - Bei Verwendung von Kabeldurchmessern < 7 mm ist eine Kabelverschraubung mit ausreichender Schutzart vorzusehen											
Gehäusematerial	PC/ABS Blend											
Haubenmaterial	PC											
Einbaulage	beliebig											
Option	- Aktivierungseingang, -SSM (Soft-Start-Modul, nur 24V DC)											
Zubehör	Plombierstopfen (Art.-Nr. 28300000002)											
Haubenfarben	klar, weiß, gelb, orange, rot, grün, blau											

# Zulassungen

<b>Zulassungen</b> (gilt für gekennzeichnete Betriebsmittel)	
Bauproduktverordnung (305/2011/EU) 	<b>PY X-M-05-SSM + PY X-M-10-SSM: VdS 0786-CPD-21499</b>
	Bemessungsspannung <span style="float: right;">24V DC</span>
	Spannungsbereich gemäß EN54-23 <span style="float: right;">18 – 30 V DC (SSM)</span>
	Haubenfarbe <span style="float: right;">rot, klar / 0,5Hz, 0,75Hz, 1Hz</span>
	Signalisierungsbereich <span style="float: right;">EN 54-23 Kategorie O: siehe Dokument 30360-005-1</span>
	Umweltschutzklasse <span style="float: right;">Typ B</span>
	Einbaulage <span style="float: right;">siehe Dokument 30360-005-1</span>
Die Prüfung erfolgte unter Verwendung des mitgelieferten Membrannippels und der äußeren Befestigungsbohrungen.	
VdS	<b>PY X-M-05-SSM + PY X-M-10-SSM: G216036</b> , Daten siehe Bauproduktverordnung (305/2011/EU)
UL, cUL in Vorbereitung	<b>PY X-M-xx + PY X-MA-xx: UCST, UCST7, UEES, UEES7</b> (weiterführende Informationen siehe Seite 6)

## Inbetriebnahme

### Sicherheitshinweise:

- Der elektrische Anschluss darf nur von hierfür autorisierten Personen in Übereinstimmung mit den derzeit gültigen Vorschriften durchgeführt werden.
- Warnung vor gefährlicher hoher elektrischer Spannung.
- Vor dem Öffnen ist sicherzustellen, dass das Gerät nicht unter Spannung steht.
- Vor Inbetriebnahme ist die auf dem Typenschild angegebene Versorgungsspannung zu kontrollieren. Eine falsche Betriebsspannung kann zur Schädigung bzw. zur Zerstörung des Betriebsmittels führen.
- Bei der Installation ist darauf zu achten, dass die Anschlussleitung gegen Zug und Verdrehen abgesichert ist. Bitte beachten: Die Geräte sind nicht für einen ortsveränderlichen Einsatz bestimmt.
- **WARNUNG:** Bei Installation Verdrahtung entfernt von scharfen Kanten, Ecken und internen Komponenten vornehmen.
- Die Funktion des Gerätes ist nur gewährleistet, wenn Ober- und Unterteil korrekt zusammengefügt sind.
- Um eine Beeinträchtigung des Sehvermögens zu verhindern, ist der dauernde, direkte Blick in die aktivierte Leuchte zu vermeiden. - DC-Spannung: Das Gerät ist mit einem Verpolungsschutz ausgestattet. Keine Funktion bei Verpolung der Anschlüsse!

### Öffnen des Gehäuses:

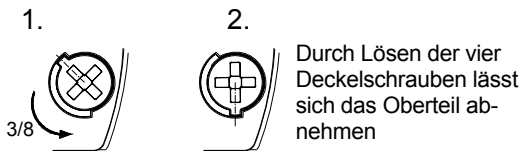

### Verschließen des Gehäuses

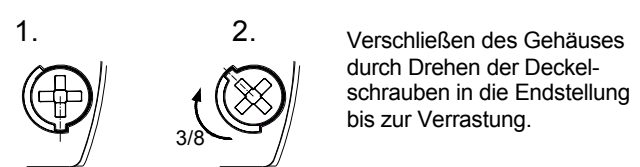

Das Gerät wird in nicht verschlossenem Zustand ausgeliefert. Plombierstopfen für die Gehäuseschrauben sind als Zubehör erhältlich.

### Elektrischer Anschluss: (Platine im Unterteil)

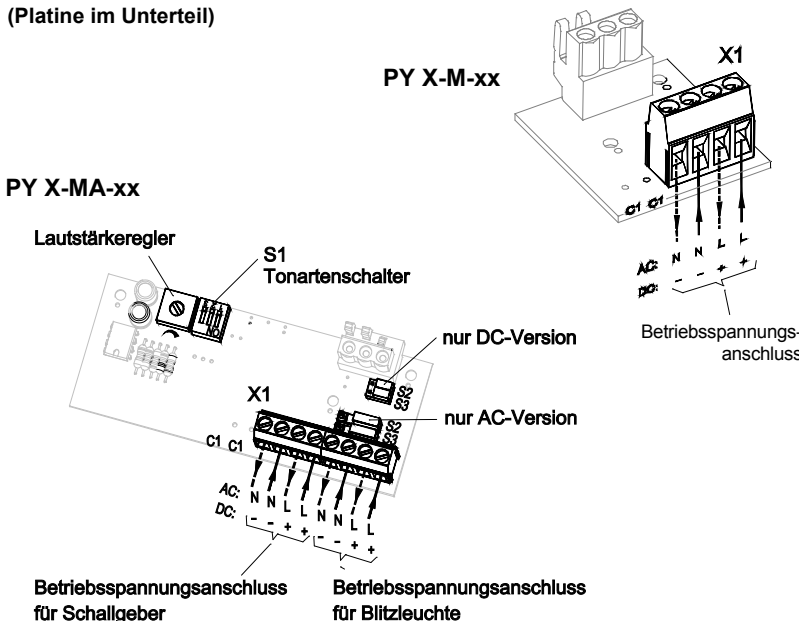

<b>PY X-MA-xx</b>		Anschlussklemmen des Schallgebers führen Betriebsspannung.		*
**	Betrieb gemeinsam			S2 S3
nur	„+“ / „L“ gemeinsam			S2 S3
nur	„-“ / „N“ gemeinsam			S2 S3
Betrieb	Getrennt			S2 S3

\* Werkseinstellung

\*\* Bei Kombigeräten (PY X-MA-xx) können Blitzleuchte und Schallgeber zusammen oder separat betrieben werden. Dazu sind S2 und S3 wie in der Tabelle dargestellt einzustellen.

**Option –SSM (Soft-Start-Modul, nur 24V DC):**

- Begrenzung der Einschaltstromspitze auf:

<b>PY X-M(A)-05 -SSM:</b>	: max. 2,1 A	: max. 2,1 A
<b>PY X-M(A)-10 -SSM:</b>	: max. 2,1 A	: max. 4,5 A

- Durchschalten der Betriebsspannung zum Betriebsmittel erst ab >7V
- Widerstand zur Leitungsüberwachung angeschlossen

Betriebsspannungsbereich: 18V – 30V DC

**Anschluss eines Widerstandes zur Leitungsüberwachung: (nur DC-Versionen)**

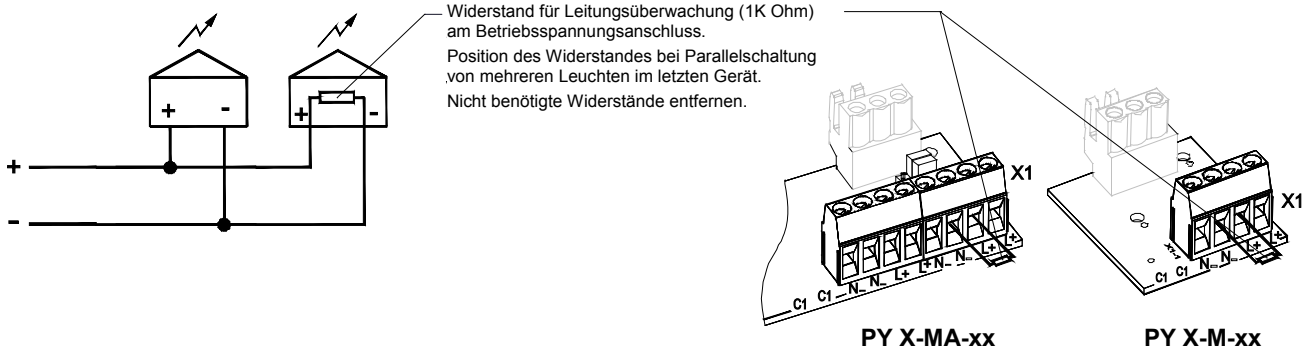

**Einstellung der Blitzfrequenz:**

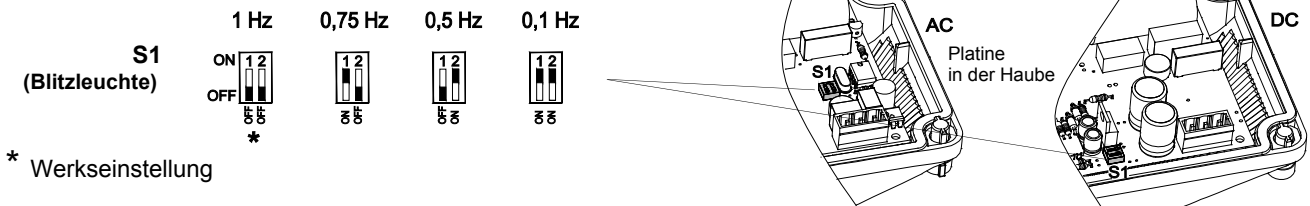

Die Leuchten erfüllen die Anforderungen der EN54-23 (Gleichlauf) im Spannungsbereich 18 – 60V DC.  
**Achtung:** Um einen Gleichlauf sicherzustellen, müssen die Geräte zwingend mit demselben Potential betrieben werden.

**Einstellung der Tonarten (für PY X-MA-xx):**

<b>2</b>	Sägezahn DIN 33404-3 (Notsignal) PFEER PTAP	1200 Hz  1 s 500 Hz	ON OFF	<b>161</b>	Dauerton	3000 Hz	ON OFF
<b>9</b>	Ansteigender Ton Feueralarm UK BS5839-1	970 Hz 1 s 800 Hz	ON OFF	<b>162</b>	Unterbrochener Ton	3000 Hz  0.5 s 0.5 s	ON OFF
<b>131</b>	Wechselton UK BS5839-1, Feueralarm Bahn- übergang	1000 Hz  0.25 s 800 Hz  0.25 s	ON OFF	<b>163</b>	Unterbrochener Ton	3000 Hz  25 ms 25 ms	ON OFF
<b>160</b>	Dauerton (Horn)	110 Hz	ON OFF	<b>164</b>	Ansteigender Ton	2850 Hz 143 ms 2400 Hz	ON OFF

\* Werkseinstellung, Tonartenschalter S1 auf Schallgeber-Platine im Unterteil, siehe Kapitel „elektrischer Anschluss“.

**Leuchten mit Aktivierungseingang**

Bei dieser Option kann die Blitzleuchte mittels Steuerspannung aktiviert werden. Die Leistungsaufnahme des Steuereingangs beträgt max. 1W.

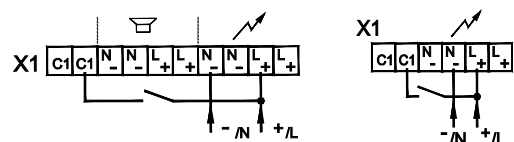

## Kabeldurchführungen

Zur Sicherstellung der angegebenen Schutzart sind an den dafür vorgesehenen Durchbrüchen Kabeldurchführungen mit einer Schutzart von IP 66 zu montieren. Der mitgelieferte Membrannippel kann durch eine Kabelverschraubung oder durch einen M12-Steckverbinder mit einem Flanschmaß von M20 ersetzt werden.

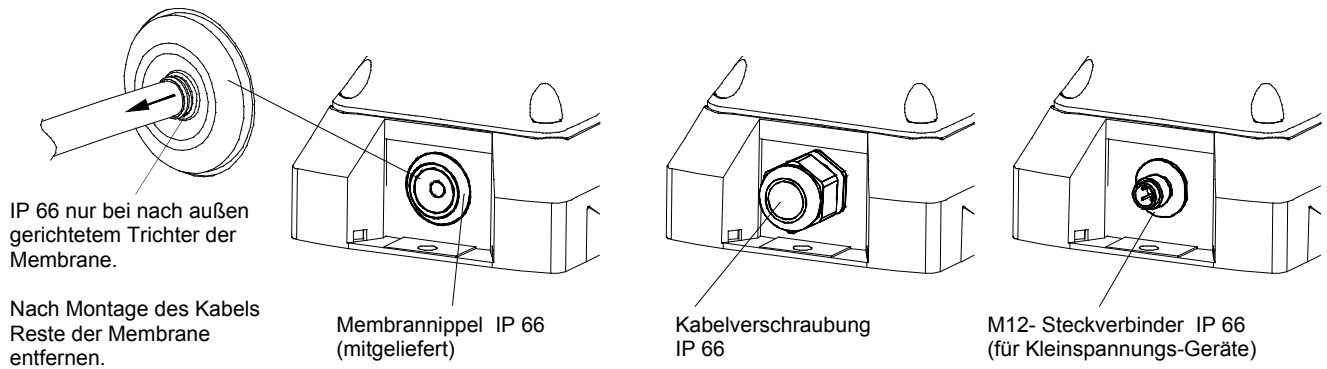

## Wartung, Service, Instandhaltung

Das Gerät erfordert keine besondere Wartung. Die äußere Reinigung sollte mit einer schwachen Seifenlösung ohne Verwendung von Lösungsmittel erfolgen.

Die Blitzleuchte darf nur in unbeschädigtem Zustand innerhalb der spezifizierten Kenndaten betrieben werden. Umbauten, Änderungen, fehlerhafter und unzulässiger Einsatz sowie die Nichtbeachtung der Hinweise dieser Betriebsanleitung schließen eine Gewährleistung aus.

Ein Austausch von Komponenten darf nur mit Originalersatzteilen erfolgen. Reparaturen sind grundsätzlich im Herstellerwerk auszuführen.

# Operating and installation instruction for PY X-M/ PY X-MA beacon

## Dimensions

### PY X-M-xx

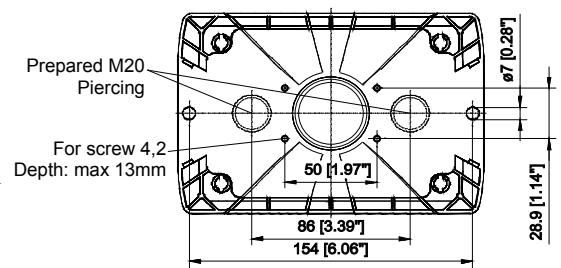
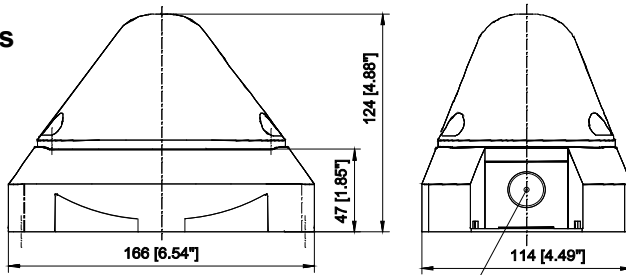

Content of package:  
 1x Alarm device  
 1x Diaphragm nipple M20  
 1x Operating instruction

### PY X-MA-xx

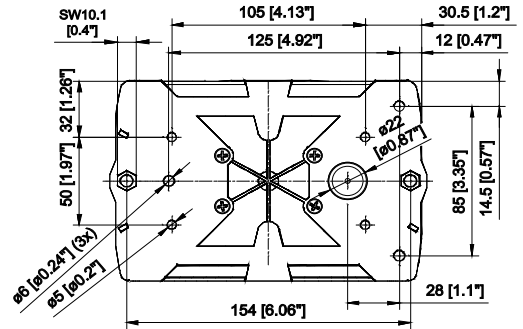
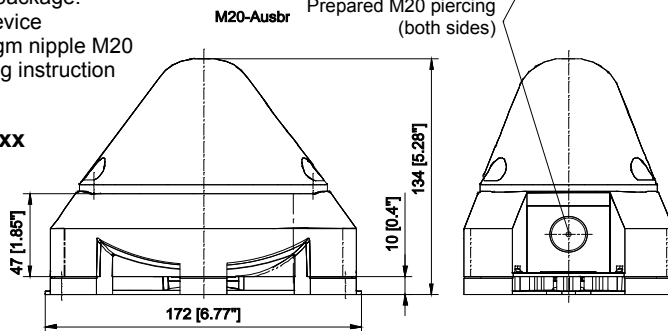

## Technical Data

	PY X-M-05			PY X-M-10			PY X-MA-05			PY X-MA-10		
Flash energy	5J			10J			5J			10J		
Rated effective luminous intensity *	44 cd (clear)			118 cd (clear)			44 cd (clear)			118 cd (clear)		
Flash frequency	0,1 / 0,5 / 0,75 / 1 Hz											
Nom. sound level *	-			-			100dB (A) 1m			100dB (A) 1m		
Volume control *	-			-			max. - 20 dB			max. - 20 dB		
Tones	-			-			8			8		
Rated voltage (see special requirements for approved units on page 6)	230V AC	115V AC	12 - 48V DC 24V AC SSM: 24VDC	230V AC	115V AC	12 - 48V DC DC SSM: 24VDC	230V AC	115V AC	12 - 48V DC 24V AC SSM: 24VDC	230V AC	115V AC	12 - 48V DC DC SSM: 24VDC
Frequency	50/60 Hz		DC / 50/60 Hz	50/60 Hz		DC	50/60 Hz		DC / 50/60 Hz	50/60 Hz		DC
Operating voltage range	187-255V	90 - 135V	AC: 18 - 30V DC: 10 - 57V SSM: 18-30V DC	187 - 255V	90 - 135V	DC: 10 - 57V SSM: 18-30V DC	187 - 255V	90 - 135V	AC: 18 - 30V DC: 10 - 57V SSM: 18-30V DC	187 - 255V	90 - 135V	DC: 10 - 57V SSM: 18-30V DC
Power consumption Beacon (1Hz) [mA]	95	140	AC: 600 DC: 450, 280@24V	170	320	950 540@24V	95	140	AC: 600 DC: 450, 280@24V	170	320	950 540@24V
Power Consumption Sounder (1Hz) [mA]	-	-	-	-	-	-	50Hz: 25 60Hz: 15	50Hz: 30 60Hz: 20	AC: 25-60 DC: 10-25	50Hz: 25 60Hz: 15	50Hz: 30 60Hz: 20	DC: 10-25
Power consumption	24 VA	19 VA	AC: 14.4VA DC: 6.7W	43 VA	43 VA	DC: 13W	28 VA	23 VA	AC: 17.3VA DC: 8.6W	47 VA	47 VA	DC: 14.9W
Duty cycle	100%											
Connection terminal	0,14 - 2,5mm <sup>2</sup> / AWG24 - AWG 14 (stranded)											
Protection system	IP66 (EN60529) , Type 4 & 4x											
Resistance against impact	IK 08 (EN50102)											
Protection class	II  Double insulated equipment											
Operating temp.	-40°C...+55°C (UL certification see page 6)											
Storage temperature	-40°C...+70°C											
Max. rel. Humidity	90%											
Cable entry	4x M20 (prepared)						3x M20 (prepared)					
Sealing range of grommet	7 - 13 mm - With the use of cable diameters <7 mm, a cable screw joint with sufficient ingress protection must be provided											
Material of housing	PC/ABS Blend											
Material of lens	PC											
Installation position	arbitrary											
Option	- Control input, -SSM (Soft start module, 24V DC only)											
Accessory	Sealing plug (part-no. 28300000002)											
Lens colours	clear, white, yellow, amber, red, green, blue											

\* not evaluated by UL

## Approvals (valid for marked equipment)

Construction Product Regulation (305/2011/EC) 	<b>PY X-M-05-SSM + PY X-M-10-SSM: VdS 0786-CPD-21499</b>	
	Rated voltage	24V DC
	Operating voltage range acc. to EN54-23	18V – 30V DC (SSM)
	Lens colours	red, clear, 0,5Hz, 0,75Hz, 1Hz
	Signalling area	EN 54-23 Category O: see document 30360-005-1
	Environmental protection class	Type B
	Installation position	see document 30360-005-1
Testing takes place using the supplied diaphragm nipple and the outer fastening bores.		
VdS	<b>PY X-M-05-SSM + PY X-M-10-SSM: G216036, data see Construction Product Regulation (305/2011/EC)</b>	
UL, cUL in preparation	<b>PY X-M-xx + PY X-MA-xx</b>	
		Visual Signal Appliance - General Signaling Equipment (UEES, UEES7) (PY X-M-xx) Audible and Visual Appliance for General Signaling (Non Fire Alarm) Use (UCST, UCST7 and UEES, UEES7) (PY X-MA-xx)
	Rated Voltage	115V AC or 230V AC or 12.5V DC – 48V DC (PY X-M-05 and PY X-M-10) / 24V AC (PY X-M-05 only) or 12.5V DC – 48V DC (PY X-MA-05 and PY X-MA-10) / 24V AC (PY X-MA-05 only) or 24V DC (PY X-M-05-SSM and PY X-M-10-SSM) or 24V DC (PY X-MA-05-SSM and PY X-MA-10-SSM)
	Amb. Temp.	-40°C .. +66°C
	115V AC 230V AC	Suitable for indoor and outdoor use. Warning: Not to be used as a Visual Public Mode Alarm Notification Appliance.(PY X-M-xx) Warning: Not to be used as an Audible and Visual Public Mode Alarm Notification Appliance.(PY X-MA-xx) According to CSA-C22.2 No. 205-12 clause 4.3.4 the connection is limited to max. six leads. <u>Installation:</u> The units shall be installed indoors or outdoors in accordance with the manufacturer's installation instructions as well as the National Electrical Code (NFPA 70) in US. In Canada, they shall be installed in accordance with the Canadian Electrical Code, Part 1. The installations shall also be in a manner acceptable with the local authority having jurisdiction.

PYRA Xenon beacons PY X-M(A)-xx comply with the limits for a Class A digital device, pursuant to part 15 of the FCC Rules.

## Taking into Operation

### Safety notes:

- Installation must be carried out by an electrician in compliance with the latest codes and regulations.
- Danger: High voltage may be present.
- Prior to opening, it must be ensured that no voltage is applied to the device.
- Before electrical connection, the supply voltage on the type plate is to be checked. The wrong operating voltage can lead to damages or to the destruction of the equipment.
- During installation it must be ensured that the connection cables are secured against tension and distortion.  
Please observe: The devices are not designed for portable use.
- CAUTION: When making installation, route field wiring away from sharp projections, corners and internal components.
- The function of the unit is only guaranteed if the upper and lower section is joined correctly.
- In order to prevent detriment to sight, continuously looking directly in the activated light is to be avoided.
- DC voltage: The device is provided with a reverse polarity protection. No function when polarity is reversed!

### Opening the housing

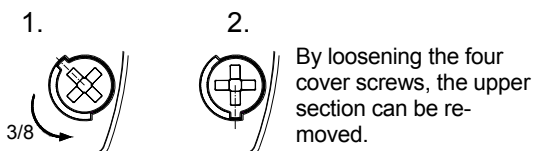

### Closing the housing

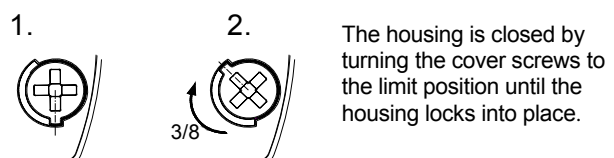

The unit is not closed when delivered. Sealing plugs for the housing screws are available as accessories.

**Electrical connection: (PCB in base part)**

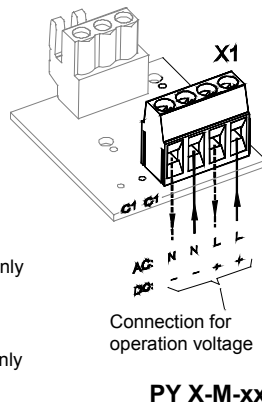
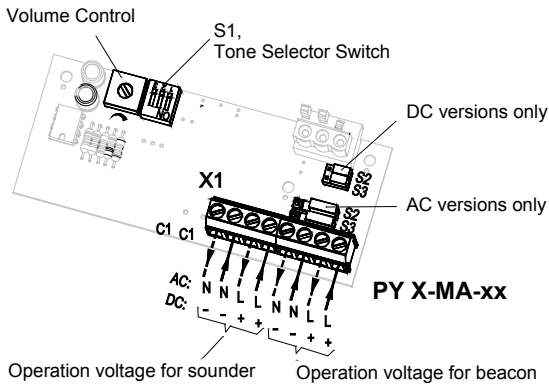
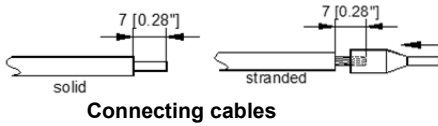

**PY X-MA-xx**

**	Connection terminals of the sounder carry rated voltage.	*		
			common operation X1 N N L L + N N L L + N L + N L +	S2 S3
			only "++" / "L" common X1 N N L L + N N L L + N L + N L +	S2 S3
			only "++" / "N" common X1 N N L L + N N L L + L + L +	S2 S3
separate operation X1 N N L L + N N L L + N L + N L +		S2 S3		

\* **Factory setting**

Combined beacon-sounders (PY X-MA-xx) can be operated commonly or separately. Adjust S2 and S3 as shown in the table.

**Option –SSM (Soft-Start-Module) (24V DC only):**

- Limiting of the switch-on current peak to:

<b>PY X-M(A)-05 -SSM:</b>	: max. 2,1 A	: max. 2,1 A
<b>PY X-M(A)-10 -SSM:</b>	: max. 2,1 A	: max. 4,5 A

- Connection of the operating voltage to the equipment starts at >7V
- Resistance for the line monitoring mounted.

Operating voltage range: 18V – 30V DC

**Connection of a resistor for line monitoring: (dc versions only)**

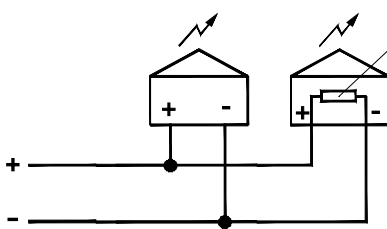

Resistor for Line Monitoring (1K Ohm) at the terminal for operating voltage. Position of the resistor with parallel connection of multiple beacons in the last unit. Remove unneeded resistors.

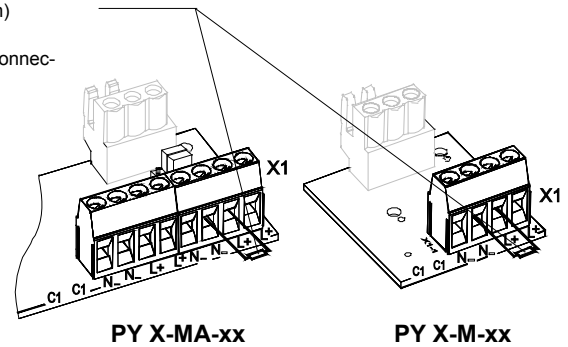

**Flash Frequency adjustment:**

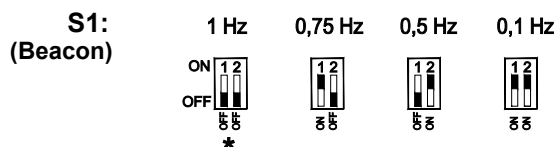



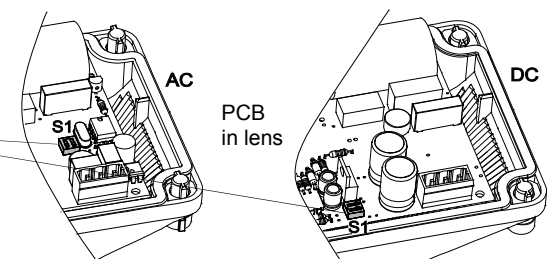





















\* **Factory setting**



The beacons satisfy the requirements of the standard EN54-23 (Synchronization) within the operating voltage range of 18V - 60V DC. **Caution:** In order to ensure synchronization, the devices must be operated with the same potential.

## Tone table (for PY X-MA-xx):

<b>2</b>	Sawtooth DIN 33404-3 (Emergency signal) PFEER PTAP	1200 Hz 500 Hz		ON  OFF 			
<b>9</b>	Slow whoop Fire alarm UK BS5839-1	970 Hz 800 Hz		ON  OFF 			
<b>131</b>	Alternating tone, UK BS5839-1, Fire alarm, railway crossing	1000 Hz 800 Hz		ON  OFF 			
<b>160</b>	Continuous tone (Horn)	110 Hz		ON  OFF 			
<b>161</b>	Continuous tone	3000 Hz		ON  OFF 			
<b>162</b>	Interrupted tone	3000 Hz 0.5 s 0.5 s		ON  OFF 			*
<b>163</b>	Interrupted tone	3000 Hz 25 ms 25 ms		ON  OFF 			
<b>164</b>	Slow whoop	2850 Hz 2400 Hz		ON  OFF 			

\* Factory setting, Tone selector switch S1 on sounder pcb inside base part, see chapter „electrical connection“.

## Devices with control input

This option allows the beacon to be activated via control voltage.  
The maximum current consumption of the control input is max. 1W.

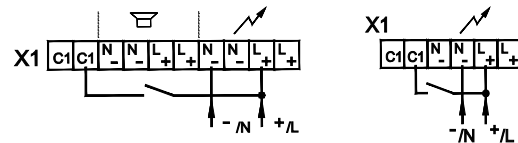

## Cable gland entries

To guarantee the specified protection type, cable grommets with a protection type of IP 66 are to be installed at the openings provided for this purpose. The supplied diaphragm nipple can be replaced with a cable gland or with an M12 plug connection with a flange measurement of M20. Not to be connected to rigid metal conduits.

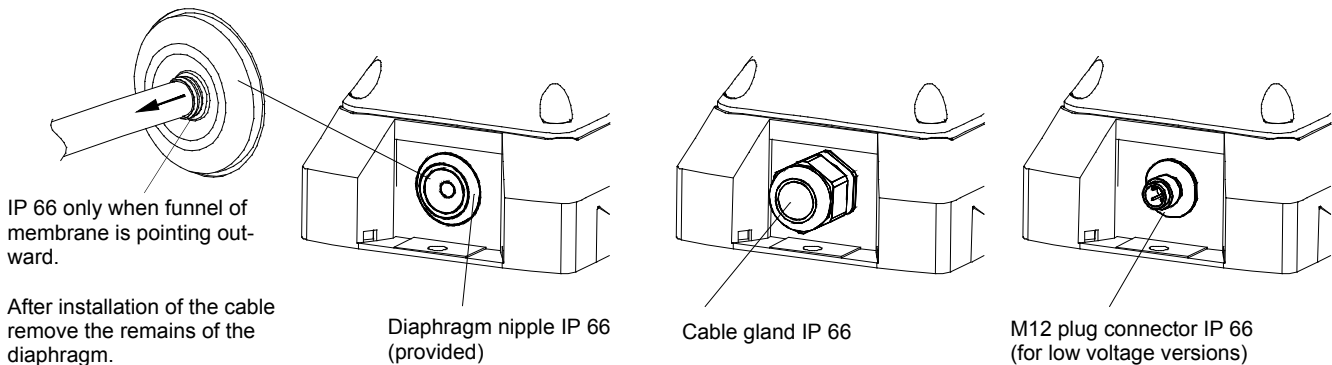

## Maintenance, Service and Ordering Spare Parts

The device does not require any special maintenance. External cleaning should be done with a mild soap solution without the use of solvents. The device may only be operated in the undamaged state within the specified rating.

Conversions, alterations, improper and inadmissible use as well as the non-observance of the notes in these operating instructions shall render the warranty null and void. Components may be replaced only by original spare parts. As a matter of principle, repairs are to be carried out in the manufacturing works.



# Utilisation et de montage pour lampe flash PY X-M/ PY X-MA

## Dimensions

### PY X-M-xx

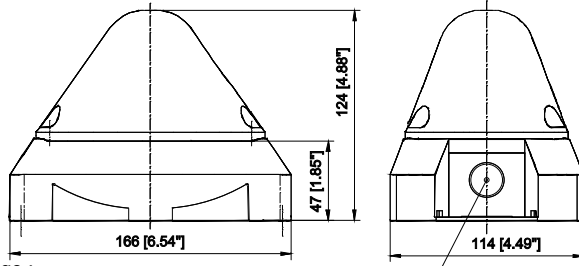

Contenu de l'emballage :  
 1 alarme  
 1 raccord fileté à membrane M20  
 1 instruction d'utilisation

Encoche préparée pour le M20 (2x)

### PY X-MA-xx

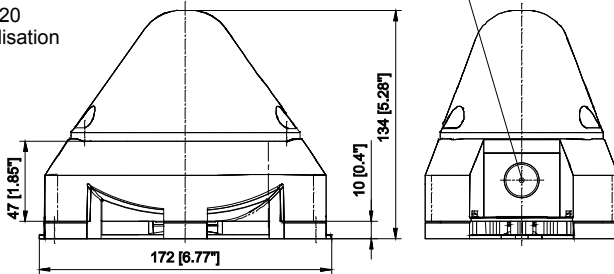

Encoche préparée pour le M20  
 Pour vis 4,2 profondeur: 13mm maxi

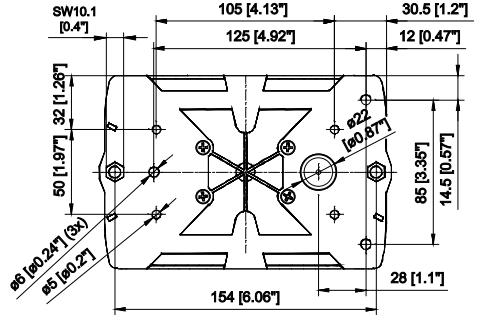
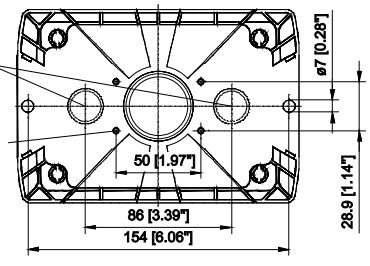

## Caractéristiques techniques

	PY X-M-05			PY X-M-10			PY X-MA-05			PY X-MA-10		
Energie lumineuse	5J			10J			5J			10J		
Nom. intensité lumineuse effective	44 cd (clair)			118 cd (clair)			44 cd (clair)			118 cd (clair)		
Fréquence du cli-gnotement	0,1 / 0,5 / 0,75 / 1 Hz											
Niveau sonore nom.	-			-			100dB (A) 1m			100dB (A) 1m		
Réglage du volume	-			-			max. - 20 dB			max. - 20 dB		
Sons	-			-			8			8		
Tension de service	230V CA	115V CA	12-48V CC 24V CA SSM: 24V CC	230V CA	115V CA	12-48V CC SSM: 24V CC	230V CA	115V CA	12-48V CC 24V CA SSM: 24V CC	230V CA	115V CA	12-48V CC SSM: 24V CC
Fréquence nom.	50/60 Hz		50/60 Hz/ CC	50/60 Hz		CC	50/60 Hz		50/60 Hz/ CC	50/60 Hz		CC
Plage de la tension de service	187-255V	90 - 135V	CA:18 - 30V CC: 10 - 57V	187- 255V	90 - 135V	CC: 10 - 57V SSM : 18-30V	187- 255V	90 - 135V	CA:18 - 30V CC: 10 - 57V	187- 255V	90 - 135V	CC: 10 - 57V SSM: 18-30V
Courant nominal par le flash (1Hz) [mA]	95	140	CA: 600 CC: 450, 280@24V	170	320	950 540@24V	95	140	CA: 600 DC: 450, 280@24V	170	320	950 540@24V
Courant nominal par la sirène [mA]	-	-	-	-	-	-	50Hz: 25 60Hz: 15	50Hz:30 60Hz:20	CA: 25-60 CC: 10-25	50Hz: 25 60Hz: 15	50Hz:30 60Hz:20	CC:10-25
Puissance	24 VA	19 VA	CA: 14,4VA CC: 6,7W	43 VA	43 VA	CC: 13W	28 VA	23 VA	CA: 17,3VA CC: 8,6W	47 VA	47 VA	CC: 14,9W
Facteur de marche	100%											
Bornes de connexion	0,14 - 2,5 mm <sup>2</sup> en fils de faible diamètre/ AWG24 - AWG 14 (stranded)											
Type de protection	IP66 (EN60529) , Type 4 & 4x											
Résistance aux chocs	IK 08 (EN50102)											
Classe de protection	II											
Temp. de service	-40°C...+55°C (voir page 6 pour UL certification)											
Temp. de stockage	-40°C...+70°C											
Humidité rel. max.	90%											
Entrée de câbles	4 x M20 avec empreinte préalable						3 x M20 avec empreinte préalable					
Zone d'intensité du profilé de protection	7 - 13 mm, En cas d'utilisation de câbles de diamètre < 7 mm, un raccord de câble équipé d'un type de protection suffisant sera à prévoir											
Matériau du boîtier	Mélange PC/ABS											
Matériau du capot	PC											
Position de montage	quelconque											
Option	-Entrée de commande, -SSM (Démarrage en douceur, uniquement 24 V CC)											
Accessoires	Bouchon de plombier (art. n° 28300000002)											
Couleurs du capot	Clair, blanc, jaune, orange, rouge, vert, bleu											

# Admissions

Admissions (valable pour les appareils signalés)		
Règlement sur les produits de construction (305/2011/CE) 	<b>PY X-M-05-SSM + PY X-M-10-SSM: VdS 0786-CPD-21499</b>	
	Tension de service	24V CC
	Plage de tension de service selon EN 54-23	18V – 30V CC
	Couleur du capot	rouge, clair / 0,5Hz, 0,75Hz, 1Hz
	Plage de signalisation	EN 54-23 Catégorie O: voir document 30xxx-005-1
	Classe de protection environnementale	Type B
	Position de montage	voir document 30360-005-1
Le test a été effectué en utilisant le raccord fileté de membrane livré et les perçages extérieurs de fixation.		
VdS	<b>PY X-M-05-SSM + PY X-M-10-SSM:</b> G216036, pour les caractéristiques voir le Règlement sur les Produits de construction (305/2011/CE)	
UL, cUL en préparation	<b>PY X-M-xx + PY X-MA-xx:</b> UCST, UCST7, UEES, UEES7 (plus d'informations voir page 6)	

## Mise en service

### Consignes de sécurité :

- Le branchement électrique doit être effectué uniquement par des personnes autorisées conformément aux réglementations en vigueur.
- Attention à la tension électrique élevée. Danger !
- Avant d'ouvrir, il convient de s'assurer que l'appareil est hors tension.
- La tension d'alimentation indiquée sur la plaque signalétique doit être vérifiée avant la mise en service. Une tension de service incorrecte peut entraîner un endommagement ou la destruction de l'appareil.
- Il convient de veiller, lors de l'installation, que les cordons d'alimentation ne sont pas soumis à des contraintes de traction ou de torsion. Attention : les appareils ne sont pas destinés à une utilisation mobile.
- AVERTISSEMENT : lors de l'installation, maintenir les câblages éloignés des bords coupants, coins et composants internes.
- Le fonctionnement de l'appareil n'est garanti que si les parties supérieure et inférieure sont assemblées correctement.
- Pour éviter un risque d'endommagement de l'acuité visuelle, il convient d'éviter le contact visuel direct et permanent avec la lampe.
- Tension continue: La lampe est équipée avec une protection contre l'inversion de polarité. Pas de fonction en cas de l'inversion de la polarité!

### Ouverture du boîtier

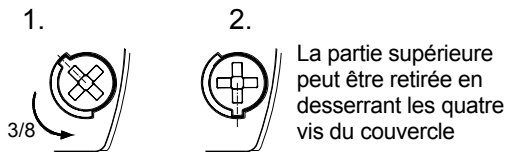

### Fermeture du boîtier

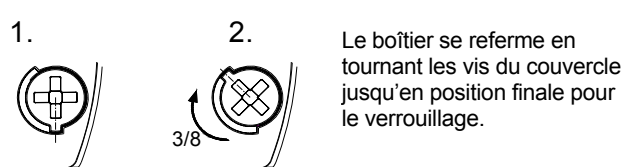

L'appareil est livré en état non verrouillé.

Des bouchons de plombier sont disponibles en accessoires pour les vis du boîtier.

### Raccordement à la tension de service: (Platine de raccordement dans la partie inférieure)

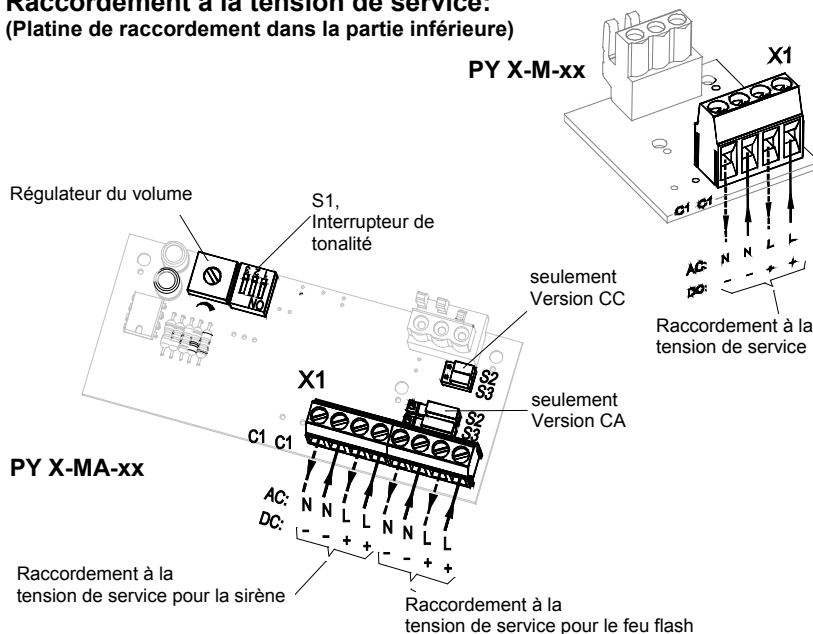

### PY X-MA-xx:

	Les borniers de câblage du sondeur guident la tension de service.	*
** Fonction ensemble	X1	
seulement "N" / "L" ensemble	X1	S2 S3
seulement "N" / "N" ensemble	X1	S2 S3
Fonction séparé	X1	S2 S3

\* Réglage d'usine

\*\* Fonctionnement des appareils de combinaison (PY X-MA-xx) ensemble ou séparément. Voir table pour ajustage de S2 et S3.

## Option SSM (Module Soft-Start) (uniquement 24 V CC) :

- Limitation de la pointe du courant à l'enclenchement à :

<b>PY X-M(A)-05 -SSM:</b>	: max. 2,1 A	: max. 2,1 A
<b>PY X-M(A)-10 -SSM:</b>	: max. 2,1 A	: max. 4,5 A

- Transfert de la tension de service sur l'équipement à partir de > 7V

- Résistance à la direction des circuits intégrée

Plage de la tension de service : 18 V – 30 V CC

## Résistance pour la surveillance de ligne (uniquement 24 V CC)

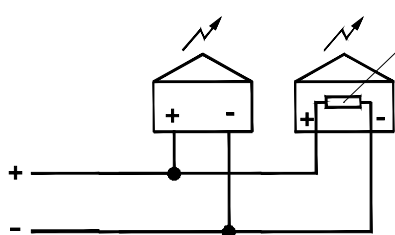

Résistance pour surveillance de ligne (1KOhm) au niveau du raccordement à la tension de service.

Position de la résistance en branchement en parallèle de plusieurs feux flash sur le dernier appareil.

Ôter les résistances qui ne sont pas nécessaires.

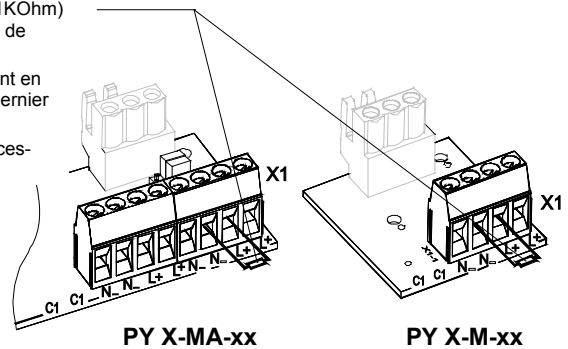

PY X-MA-xx

PY X-M-xx

## Réglage de la fréquence du flash :



\* Réglage d'usine

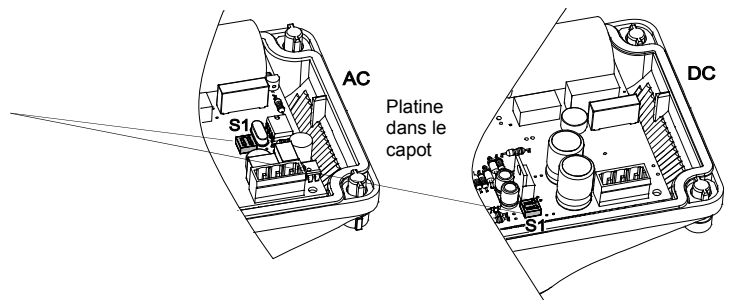

Les appareils répondent aux exigences de la norme EN54-23 (synchronisme) dans la plage de la tension de service de 18V - 60V CC.

**Attention:** pour assurer le synchronisme, les appareils doivent impérativement être utilisés avec le même potentiel.

## Réglage des types de sons (pour PY X-MA-xx) :

<b>2</b>	Sirène lente DIN 33404-3 (Signale d'alarme) PFEER PTAP	1200 Hz 500 Hz		ON OFF	<b>161</b>	Son continu	3000 Hz		ON OFF
<b>9</b>	Sirène montante Son évacuation urgence UK BS5839-1	970 Hz 800 Hz		ON OFF	<b>162</b>	Son intermittent	3000 Hz		ON OFF
<b>131</b>	Modulé bi-ton UK BS5839-1, Alarme incendie passage à niveau	1000 Hz 800 Hz		ON OFF	<b>163</b>	Son intermittent	3000 Hz		ON OFF
<b>160</b>	Son continu (Horn)	110 Hz		ON OFF	<b>164</b>	Sirène montante	2850 Hz 2400 Hz		ON OFF

\* Réglage d'usine, commutateur des types de sons S1 sur la platine de la sirène dans la partie inférieure, voir le chapitre « Raccordement à la tension de service ».

## Lampes flashes avec entrée d'activation

Avec cette option, la lampe du flash peut être activée à l'aide de la tension de commande. L'entrée de commande consomme au maxi. 1 W.

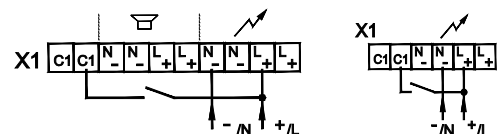

## Passages de câbles

Afin de garantir le type de protection indiqué, des passages de câbles d'une protection IP 66 doivent être montés au niveau des perçages prévus à cet effet. Le raccord fileté à membrane fourni peut être remplacé par un passe-câble à vis ou par un connecteur M12 avec une bride de dimension M20.

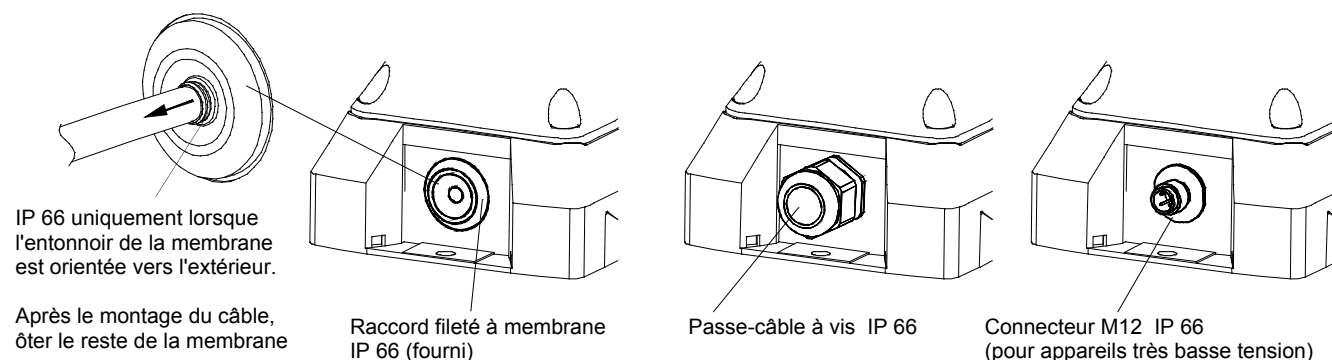

## Maintenance, SAV, entretien

L'appareil ne requiert aucune maintenance particulière. Le nettoyage extérieur doit être effectué avec une solution légèrement savonneuse, sans solvants.

L'appareil doit être exploité uniquement en bon état de marche et dans le respect des caractéristiques indiquées. Toute transformation, modification, utilisation incorrecte ou inadmissible ainsi que le non-respect des instructions de service entraînent l'exclusion de la garantie.

Tous les composants doivent être remplacés uniquement par des pièces originales. Les réparations doivent en principe être effectuées dans les ateliers du fabricant.

# РУ X-М/ РУ X-МА Инструкция по монтажу и эксплуатации

## Размеры

### РУ X-М-xx

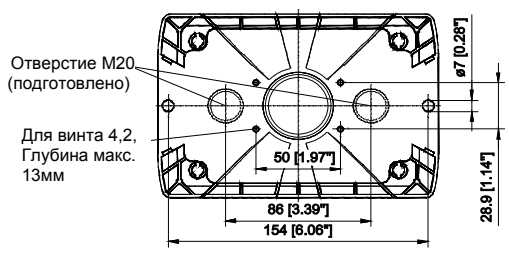
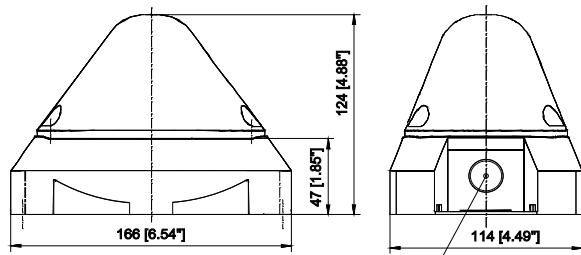

- Содержимое упаковки:  
 1 устройство сигнализации  
 1 мембранный ниппель M20  
 1 руководство по эксплуатации

### РУ X-МА-xx

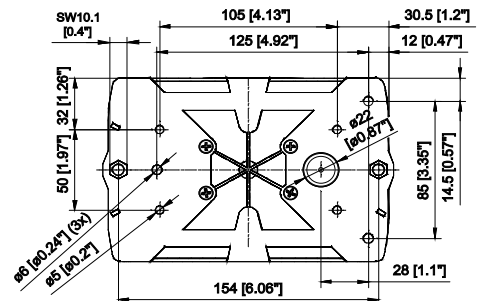

## Технические данные

	РУ X-М-05			РУ X-М-10			РУ X-МА-05			РУ X-МА-10		
Энергия вспышки	5 Дж			10 Дж			5 Дж			10 Дж		
Сила света	44 cd (прозрачная)			118 cd (прозрачная)			44 cd (прозрачная)			118 cd (прозрачная)		
Частота вспышки	0,1 / 0,5 / 0,75 / 1 Гц											
Ном. уровень звука	-			-			100 дБ (А) 1 м			100 дБ (А) 1 м		
Регулировка звука	-			-			макс. -20 дБ			макс. -20 дБ		
Тон	-			-			8			8		
Рабочее напряжение	230В AC	115В AC	12-48В DC 24В AC SSM: 24 В DC	230В AC	115В AC	12-48В DC SSM: 24 В DC	230В AC	115В AC	12-48В DC 24В AC SSM: 24 В DC	230В AC	115В AC	12-48В DC SSM: 24 В DC
Номинальная частота	50/60 Гц		DC	50/60 Гц		DC	50/60 Гц		DC	50/60 Гц		DC
Диапазон рабочего напряжения	187-255 В	90 - 135 В	AC: 18 - 30 В DC: 10 - 57 В SSM: 18-30 В	187-255 В	90 - 135 В	DC: 10 - 57 В SSM: 18-30 В	187-255 В	90 - 135 В	AC: 18 - 30 В DC: 10 - 57 В SSM: 18-30 В	187-255 В	90 - 135 В	DC: 10 - 57 В SSM: 18-30 В
Номинальный ток, потребляемый проблесковой лампой (1 Гц) [mA]	95	140	AC: 600 DC: 450, 280@24 В	170	320	950 540@24 В	95	140	AC: 600 DC: 450, 280@24 В	170	320	950 540@24 В
Номинальный ток, потребляемый излучателем звука [mA]	-	-	-	-	-	-	50 Гц: 25 60 Гц: 15	50 Гц: 30 60 Гц: 20	AC: 25-60 DC: 10-25	50 Гц: 25 60 Гц: 15	50 Гц: 30 60 Гц: 20	DC: 10-25
Мощность	24 VA	19 VA	AC: 14,4VA DC: 6,7BT	43 VA	43 VA	DC: 13BT	28 VA	23 VA	AC: 17,3VA DC: 8,6BT	47 VA	47 VA	DC: 14,9BT
Рабочий цикл	100%											
Соединения	0,14 - 2,5 мм <sup>2</sup> , с тонким проводом / AWG24 - AWG 14 (многожильное)											
Тип защиты	IP66 (EN60529) , Type 4 & 4x											
Ударная прочность	IK 08 (EN50102)											
Класс защиты	II											
Рабочая температура	-40°C...+55°C (UL сертификат: см. Стр. 6)											
Температура хранения	-40°C...+70°C											
Макс. отн. влажность воздуха	90%											
Кабельный ввод	M20, 4 шт., предварительно подготовлены						M20, 3 шт., предварительно подготовлены					
Допустимый диаметр кабеля	7 - 13 мм; при использовании кабеля диаметром менее 7 мм должна применяться резьбовая втулка с соответствующим классом защиты											
Материал корпуса	Поликарбонат/акрилонитрил-бутадиен-стирол											
Материал линзы	PC											
Монтажное положение	Произвольное											
Опции	Вход управления, -SSM (только 24 В пост. Тока)											
Аксессуары	Пломбирочные пробки (арт. 28300000002)											
Цвет линзы	прозрачная, белый, жёлтый, оранжевый, красный, зелёный, синий											

## Допуски

Допуски (только для оборудования с маркировкой)															
Директива Европейского Союза по строительным изделиям (305/2011/ЕС)  	<b>PY X-M-05-SSM + PY X-M-10-SSM: VdS 0786-CPD-21499</b>														
	<table border="1"> <tr> <td>Рабочее напряжение</td> <td>24 В пост.тока</td> </tr> <tr> <td>Диапазон рабочего напряжения согласно EN54-23</td> <td>18 – 30 В пост.тока</td> </tr> <tr> <td>Цвет линзы</td> <td>красный, прозрачный / 0,5 Гц, 0,75 Гц, 1 Гц</td> </tr> <tr> <td>Область применения оповещения</td> <td>EN 54-23 категория О: см. документ 30360-005-1</td> </tr> <tr> <td>Класс защиты окружающей среды</td> <td>Б</td> </tr> <tr> <td>Монтажное положение</td> <td>см. документ 30360-005-1</td> </tr> <tr> <td>Испытания проводились с использованием мембранного ниппеля (в комплекте) и внешних крепежных отверстий.</td> <td></td> </tr> </table>	Рабочее напряжение	24 В пост.тока	Диапазон рабочего напряжения согласно EN54-23	18 – 30 В пост.тока	Цвет линзы	красный, прозрачный / 0,5 Гц, 0,75 Гц, 1 Гц	Область применения оповещения	EN 54-23 категория О: см. документ 30360-005-1	Класс защиты окружающей среды	Б	Монтажное положение	см. документ 30360-005-1	Испытания проводились с использованием мембранного ниппеля (в комплекте) и внешних крепежных отверстий.	
	Рабочее напряжение	24 В пост.тока													
	Диапазон рабочего напряжения согласно EN54-23	18 – 30 В пост.тока													
	Цвет линзы	красный, прозрачный / 0,5 Гц, 0,75 Гц, 1 Гц													
	Область применения оповещения	EN 54-23 категория О: см. документ 30360-005-1													
	Класс защиты окружающей среды	Б													
Монтажное положение	см. документ 30360-005-1														
Испытания проводились с использованием мембранного ниппеля (в комплекте) и внешних крепежных отверстий.															
Союз страховщиков	<b>PY X-M-05-SSM + PY X-M-10-SSM: G216036</b> , см. Директиву ЕС по строительным изделиям (305/2011/ЕС)														
UL, cUL в процессе подготовки	<b>PY X-M-xx + PY X-MA-xx: UCST, UCST7, UEES, UEES7</b> (Дополнительную информацию см. на стр. 6)														

## Ввод в эксплуатацию

### Указания по технике безопасности:

- Подключение электрооборудования разрешается выполнять только уполномоченным сотрудникам в соответствии с предписаниями действующего законодательства.
- Осторожно: высокое напряжение.
- Во время монтажных работ питание должно быть отключено от устройства.
- Перед вводом в эксплуатацию следует проверить соответствие напряжения данным, указанным на заводской табличке. При подключении неверного напряжения оборудование может быть повреждено или выведено из строя.
- Во время монтажа необходимо предусмотреть меры, чтобы проводка не могла быть вытянута или перекручена. Следует принять во внимание, что данные устройства не являются переносными.
- **ВНИМАНИЕ!** При монтаже кабель не должен касаться острых краёв, углов и внутренних компонентов.
- Корректная работа устройства гарантируется только в том случае, если верхняя и нижняя части смонтированы правильно.
- Чтобы исключить отрицательное влияние на зрение, не рекомендуется долго смотреть на включенную проблесковую лампу.
- Постоянный ток. Устройство оснащено защитой от неправильного подключения полюсов. При неправильной полярности устройство не работает!

### Открытие корпуса:



### Закрывание корпуса

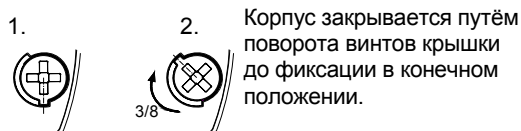

Устройство поставляется в открытом состоянии.  
В качестве аксессуаров предлагаются пломбировочные пробки.

### Электрическое подключение:

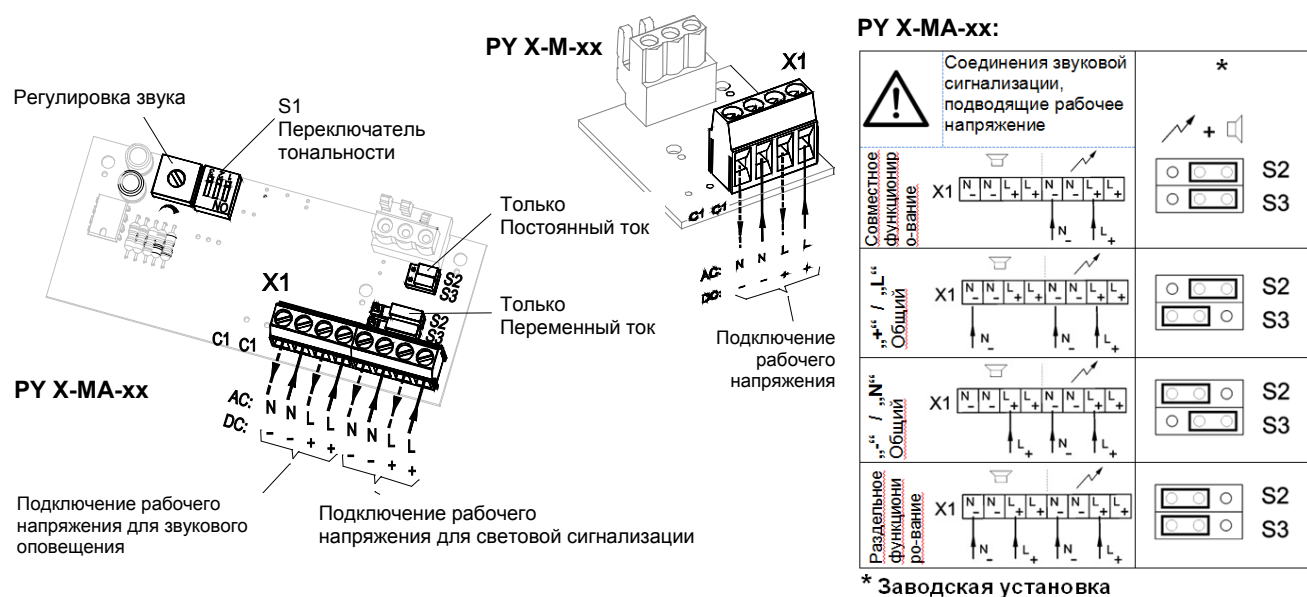

\*\* В комбинированных устройствах (PY X-MA-xx) проблесковые огни и звуковая сигнализация могут активироваться раздельно. Для этого требуется выбрать положение переключателей S2 и S3, как показано в таблице.

## Опция SSM (Модуль плавного пуска) (только 24 В пост. Тока):

- Максимальный пусковой ток:

<b>PY X-M(A)-05 -SSM:</b>	: макс. 2,1 А	: макс. 2,1 А
<b>PY X-M(A)-10 -SSM:</b>	: макс. 2,1 А	: макс. 4,5 А

- К устройству подводится напряжение питания, превышающее 7 В

- Резистор контроля кабеля

Диапазон рабочего напряжения: 18 – 30 В пост.тока

## Резистор контроля цепи (только версия, работающая от постоянного тока) :

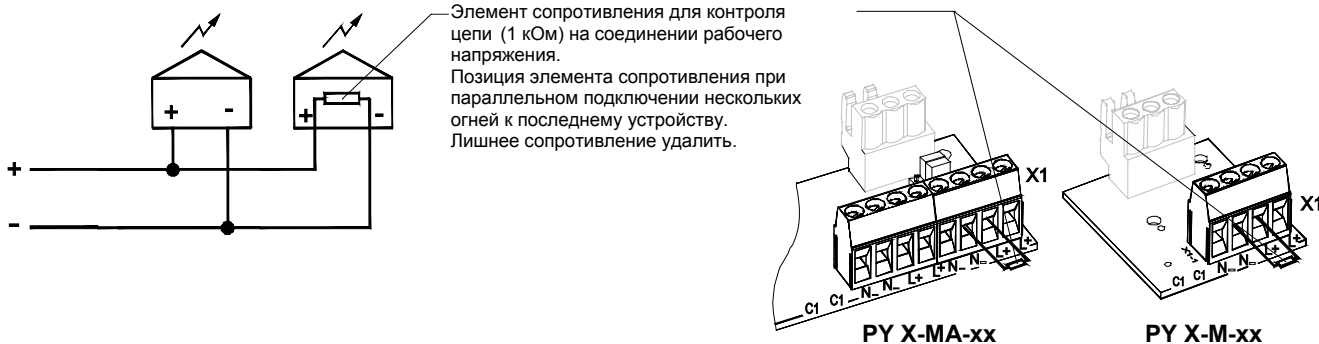

## Установка частоты вспышек:

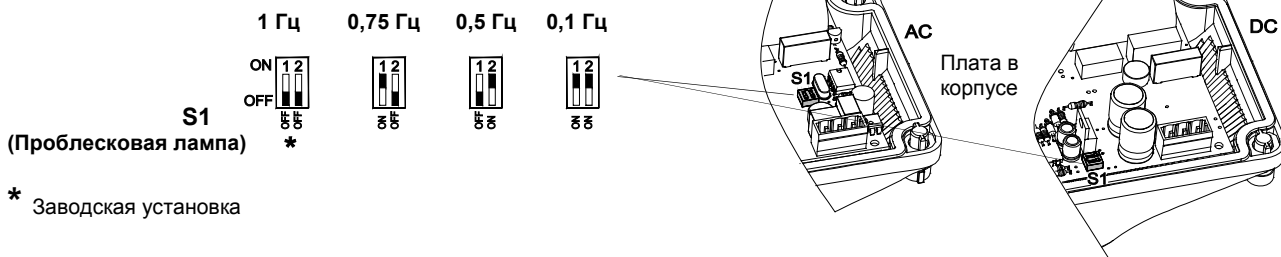

Огни отвечают требованиям стандарта EN54-23 (синхронность), Диапазон рабочего напряжения: 18 .. 60 В DC

**Внимание:** Для обеспечения синхронности функционирования, устройства должны эксплуатироваться с одинаковым потенциалом.

## Выбор тональности (PY X-MA-xx) :

<b>2</b>	Звук пилы DIN 33404-3 (аварийный сигнал) PFEER PTAP	1200 Hz 1 s 500 Hz	ON OFF	<b>161</b>	Сигнал с постоянной тональностью	3000 Hz	ON OFF
<b>9</b>	Пожарный сигнал с повышением тональности UK BS5839-1	970 Hz 1 s 800 Hz	ON OFF	<b>162</b>	Сигнал с прерыванием	3000 Hz 0.5 s 0.5 s	ON OFF *
<b>131</b>	Сигнал с меняющейся тональностью UK BS5839-1, пожарный сигнал, ж/д переезд	1000 Hz 0.25 s 800 Hz 0.25 s	ON OFF	<b>163</b>	Сигнал с прерыванием	3000 Hz 25 ms 25 ms	ON OFF
<b>160</b>	Сигнал с постоянной тональностью (рупор)	110 Hz	ON OFF	<b>164</b>	Сигнал с повышением тональности	2850 Hz 143 ms 2400 Hz	ON OFF

\* Заводская установка, переключатель тональности S1 на плате, в нижней части, см. раздел «Подключение электропитания».

## Огни с входом управления

В этом случае сигнальные огни активируются управляющим напряжением. Потребление входа управления – макс. 1 Вт.

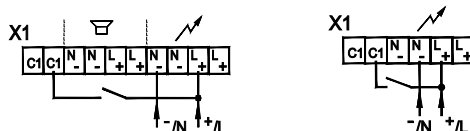

## Кабельный ввод

Для сохранения имеющегося класса защиты в предусмотренные отверстия должны быть установлены кабельные вводы класса IP 66. Поставляемый мембранный ниппель можно заменить резьбовой втулкой или штекерным соединением M12 с фланцем M20.

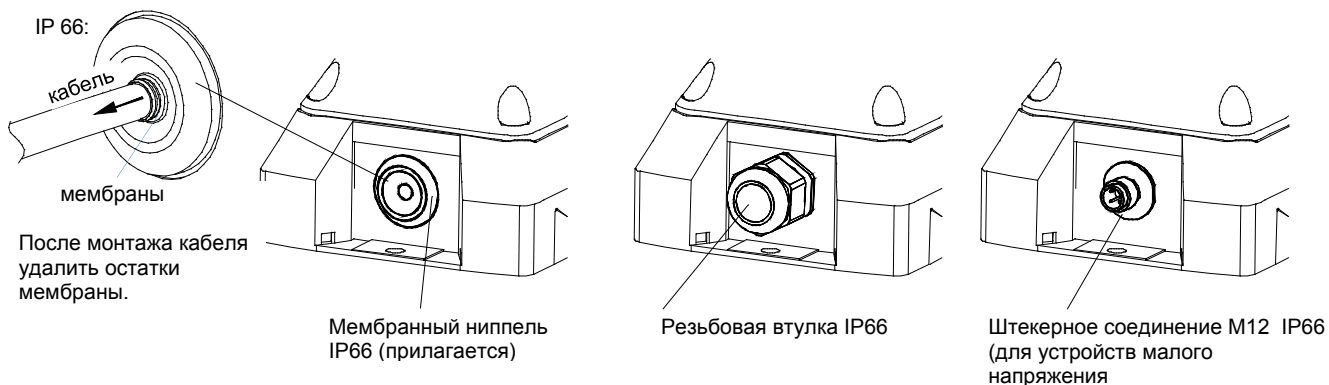

## Техническое обслуживание и поддержание в исправном состоянии

Для данного устройства специальное техническое обслуживание не требуется. Очистка наружных поверхностей осуществляется с помощью слабого мыльного раствора без использования растворителей.

Разрешается использовать устройство только в неповрежденном состоянии, согласно техническим характеристикам. При изменении конструкции, модификации

оборудования, его неправильном использовании и использовании не по назначению, а также при несоблюдении указаний данного руководства гарантия теряет свою силу.

Разрешается использовать только оригинальные запасные части.

Ремонт производится только на предприятии-изготовителе.



# Manuale d'uso e installazione – Luce flash – PY X-M/ PY X-MA

## Dimensioni

### PY X-M-xx

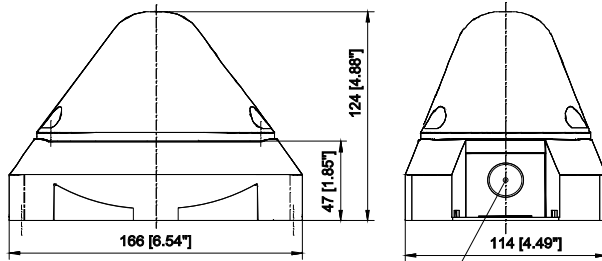

Contenuto della confezione:  
1x dispositivo di allarme  
1x nipplo a membrana M20  
1x manuale d'uso

Apertura M20 predisposta  
(entrambi i lati)

### PY X-MA-xx

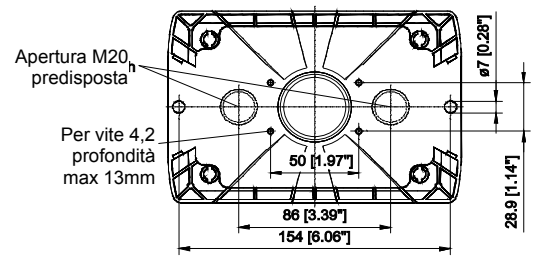
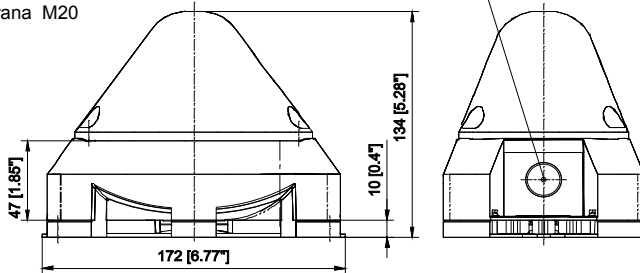

Apertura M20 predisposta

Per vite 4,2 profondità max 13mm

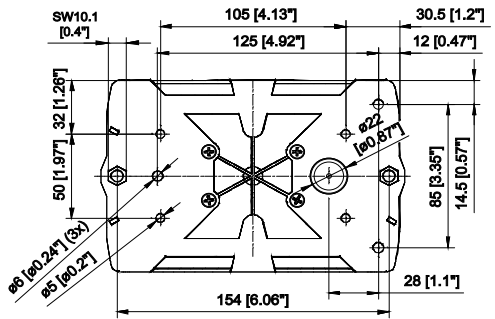

## Specifiche tecniche

	PY X-M-05			PY X-M-10			PY X-MA-05			PY X-MA-10		
Energia flash	5J			10J			5J			10J		
Intensità luminosa nominale effettiva	44 cd (trasparente)			118 cd (trasparente.)			44 cd (trasparente)			118 cd (trasparente)		
Frequenza di sequenza flash	0,1 / 0,5 / 0,75 / 1 Hz											
Intensità sonora nom.	-			-			100dB (A) 1m			100dB (A) 1m		
Regolazione volume	-			-			max. - 20 dB			max. - 20 dB		
Suoni	-			-			8			8		
Tensione nominale	230V CA	115V CA	12-48V CC 24V CA SSM: 24V CC	230V CA	115V CA	12-48V CC SSM: 24V CC	230V CA	115V CA	12-48V CC 24V CA SSM: 24V CC	230V CA	115V CA	12-48V CC SSM: 24V CC
Frequenza nominale	50/60 Hz		CC / 50/60 Hz	50/60 Hz		CC	50/60 Hz		CC / 50/60 Hz	50/60 Hz		CC
Campo di funzionamento	187-255V	90 - 135V	CA: 18 - 30V CC: 10 - 57V SSM: 18-30V CC	187-255V	90 - 135V	CC: 10 - 57V SSM: 18-30V CC	187-255V	90 - 135V	CA: 18 - 30V CC: 10 - 57V SSM: 18-30V CC	187-255V	90 - 135V	CC: 10 - 57V SSM: 18-30V CC
Consumo di corrente luce flash (1Hz) [mA]	95	140	CA: 600 CC: 450, 280@24V	170	320	950 540@24V	95	140	CA: 600 CC: 450, 280@24V	170	320	950 540@24V
Consumo di corrente segnalatore acustico [mA]	-	-	-	-	-	-	50Hz: 25 60Hz: 15	50Hz: 30 60Hz: 20	CA: 25-60 CC: 10-25	50Hz: 25 60Hz: 15	50Hz: 30 60Hz: 20	CC: 10-25
Potenza assorbita	24 VA	19 VA	CA: 14,4VA CC: 6,7W	43 VA	43 VA	13W	28 VA	23 VA	CA: 17,3VA CC: 8,6W	47 VA	47 VA	14,9W
Fattore di servizio	100%											
Morsetti	0,14 - 2,5mm <sup>2</sup> cavo flessibile / AWG24 - AWG 14 (trefolo)											
Grado di protezione	IP66 (EN60529), Tipo 4 & 4x											
Resistenza agli urti	IK 08 (EN50102)											
Classe di protezione	II											
Temp. di servizio	-40°C...+55°C (UL certificato vedere pagina)											
Temp. di stoccaggio	-40°C...+70°C											
Max. umidità relativa dell'aria	90%											
Ingresso cavi	4x M20 predisposti						3x M20 predisposti					
Intervallo di serraggio passacavo	7 - 13 mm - In caso di utilizzo di cavi di diametro < 7 mm bisogna prevedere un raccordo pressacavo con un grado di protezione adeguato											
Materiale custodia	Miscela PC/ABS											
Materiale calotta	PC											
Posizione di montaggio	A piacere											
Opzioni	- Ingresso di attivazione, -SSM (modulo soft start, solo 24V CC)											
Accessori	Tappi sigillanti (n° art. 28300000002)											
Colori calotta	Trasparente neutro, bianco, giallo, arancione, rosso, verde, blu											

## Omologazioni

Omologazioni (solo per dispositivi con marcatura)		
Regolamento sui prodotti da costruzione (305/2011/CEE) 	<b>PY X-M-05-SSM + PY X-M-10-SSM: VdS 0786-CPD-21499</b>	
	Tensione nominale	24V CC
	Intervallo di tensione secondo EN54-23	18 – 30 V CC (SSM)
	Colore calotta	rosso, trasparente neutro // 0,5Hz, 0,75Hz, 1Hz
	Volume di copertura	EN 54-23 categoria O: Vedere documento 30360-005-1
	Classe di protezione ambientale	Tipo B
	Posizione di montaggio	siehe Dokument 30360-005-1
La verifica è stata effettuata utilizzando il nipplo a membrana fornito e i fori di fissaggio esterni.		
VdS	<b>PY X-M-05-SSM + PY X-M-10-SSM: G216036,</b> Per i dati vedere il regolamento sui prodotti da costruzione (305/2011/CEE)	
UL, cUL In preparazione	<b>PY X-M-xx + PY X-MA-xx: UCST, UCST7, UEES, UEES7</b> (ulteriori informazioni a pagina 6)	

## Messa in funzione

### Precauzioni da adottare:

- Il collegamento elettrico deve essere realizzato esclusivamente ad opera di personale autorizzato e in conformità alle prescrizioni attualmente in vigore.
- Pericolo: presenza di alta tensione.
- Prima dell'apertura accertarsi che l'apparecchio non sia sotto tensione.
- Prima della messa in funzione verificare la tensione di alimentazione riportata sulla targhetta identificativa. Una tensione d'esercizio errata può provocare danni al dispositivo o la distruzione dello stesso.
- In fase di installazione controllare il cavo di collegamento al fine di prevenirne la trazione e la torsione.  
Attenzione: questi segnalatori non sono progettati per un uso mobile.
- AVVERTENZA: in fase di installazione mantenere la cavetteria a distanza da componenti interni, angoli e spigoli vivi.
- Il funzionamento dell'apparecchio è garantito solo se la sezione superiore e la sezione inferiore sono collegate correttamente.
- Per prevenire danni alla vista, non fissare la luce accesa.

Alimentazione CC: Il dispositivo è dotato di protezione per inversione di polarità. Nessuna funzione quando le connessioni sono invertite!

### Apertura della custodia:

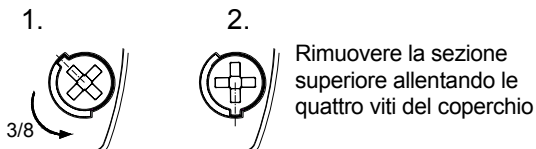

### Chiusura della custodia:

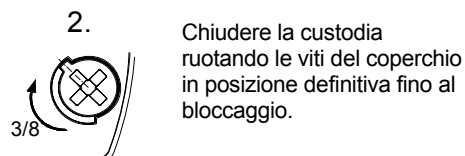

L'apparecchio viene fornito non chiuso.  
Come accessori sono disponibili tappi sigillanti per le viti della custodia.

### Collegamento elettrico: (Scheda nella sezione inferiore)

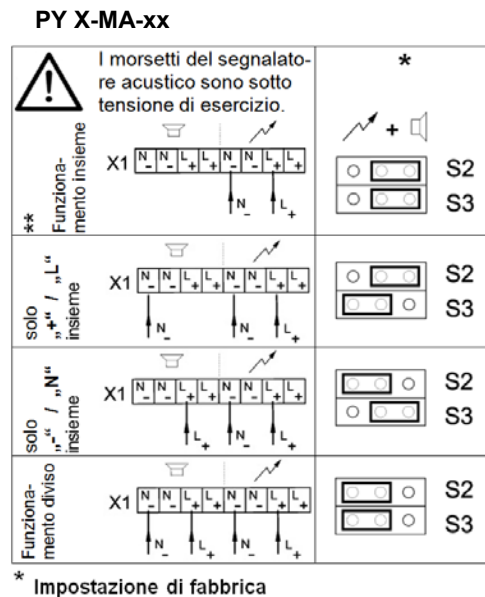
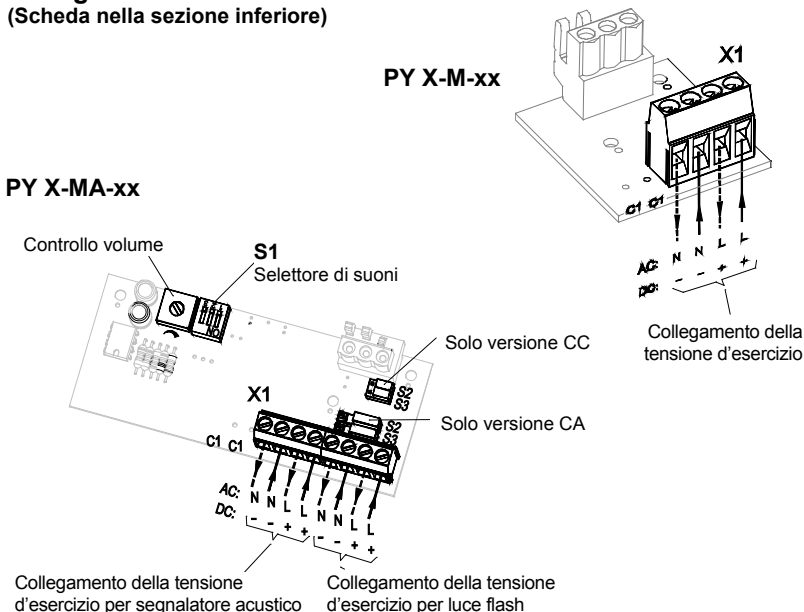

\*\* I dispositivi combinati (PY X-MA-xx) lampeggiante e sirena possono essere azionati insieme o in modo indipendente. Vedi schema S2 e S3.

## Opzione SSM (modulo soft start, solo 24V CC):

- Limitazione della corrente allo spunto a:

<b>PY X-M(A)-05 -SSM:</b>	: max. 2,1 A	: max. 2,1 A
<b>PY X-M(A)-10 -SSM:</b>	: max. 2,1 A	: max. 4,5 A

- Commutazione della tensione d'esercizio al dispositivo solo a partire da > 7V

- Resistenza per il monitoraggio cavi collegata

Intervallo della tensione d'esercizio: 18V – 30V CC

## Installazione di una resistenza per monitoraggio cavi: (solo versioni CC)

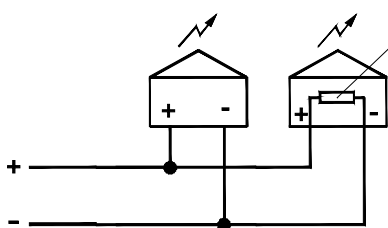

Resistenze per monitoraggio cavi (1KOhm) sul collegamento della tensione d'esercizio.

In caso di collegamento in parallelo di più apparecchi, la resistenza viene posizionata nell'ultimo apparecchio.

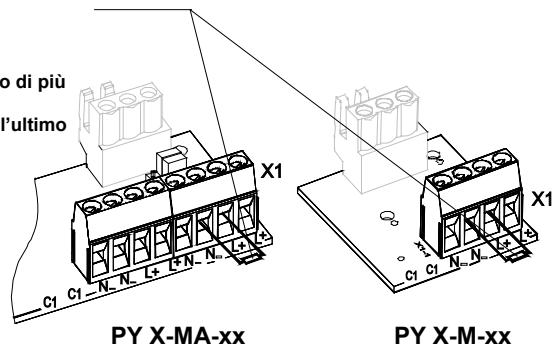

## Impostazione frequenza flash:



\* Impostazione di fabbrica

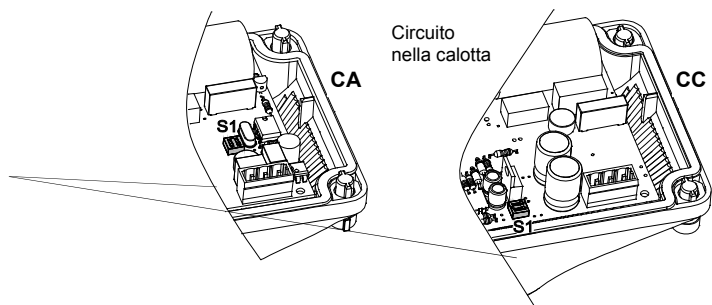

I segnalatori soddisfanno i requisiti EN54-23 (sincronizzazione) con alimentazione 18 – 60V CC.

**Attenzione:** Per garantire una sincronizzazione, le apparecchiature devono operare con lo stesso potenziale.

## Impostazione delle tonalità (PY X-MA-xx):

<b>2</b>	Dente di sega DIN 33404-3 (segnale di emergenza) PFEER PTAP	1200 Hz 500 Hz		ON 1 2 3 OFF 0 0 0
<b>9</b>	Suono ascendente Allarme incendio UK BS5839-1	970 Hz 800 Hz		ON 1 2 3 OFF 0 0 0
<b>131</b>	Suono alternante UK BS5839-1, Allarme incendio Passaggio a livello	1000 Hz 800 Hz		ON 1 2 3 OFF 0 0 0
<b>160</b>	Suono continuo (Corno)	110 Hz		ON 1 2 3 OFF 0 0 0
<b>161</b>	Suono continuo	3000 Hz		ON 1 2 3 OFF 0 0 0
<b>162</b>	Suono intermittente	3000 Hz 0,5 s 0,5 s		ON 1 2 3 OFF 0 0 0
<b>163</b>	Suono intermittente	3000 Hz 25 ms 25 ms		ON 1 2 3 OFF 0 0 0
<b>164</b>	Suono ascendente	2850 Hz 2400 Hz		ON 1 2 3 OFF 0 0 0

\* Impostazione di fabbrica, selettore di suoni S1 sulla parte inferiore del circuito, vedere capitolo „installazione elettrica“.

## Luce flash con ingresso di attivazione (per PY X-M-xx)

Questa opzione permette l'attivazione della luce flash tramite il controllo della tensione. L'ingresso di attivazione è max. 1W.

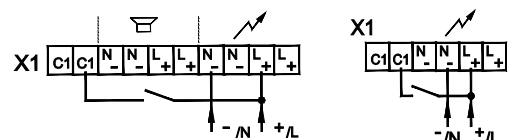

## Passaggi per cavi

Per garantire il grado di protezione indicato occorre montare passaggi per cavi con un grado di protezione IP 66 nelle aperture appositamente previste. Il nipplo a membrana fornito può essere sostituito da un raccordo pressacavo o da un connettore M12 con flangia M20.

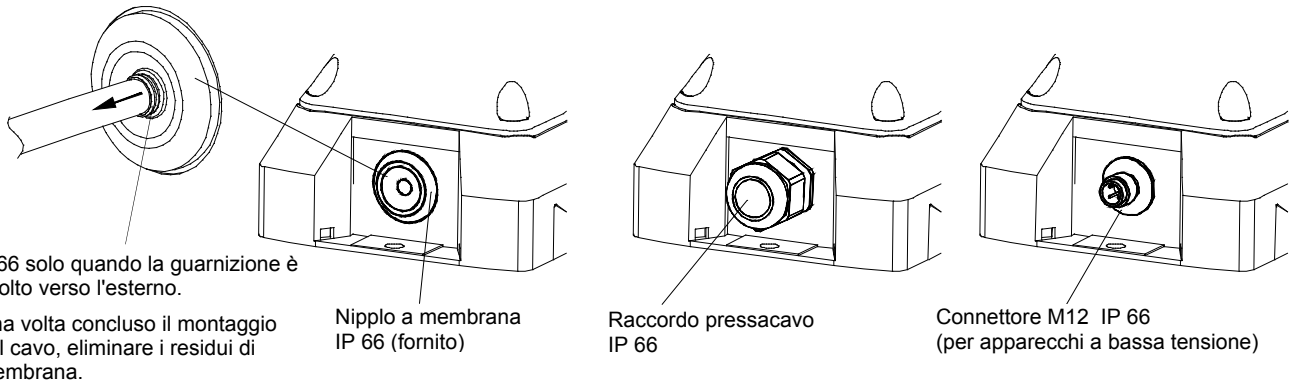

## Manutenzione, assistenza, riparazione

L'apparecchio non necessita di una particolare manutenzione. Per la pulizia esterna utilizzare un detergente neutro senza solventi.

Il segnalatore acustico può essere utilizzato solo se perfettamente integro e nel rispetto dei dati tecnici specificati. Eventuali modifiche e alterazioni così come l'impiego errato o non consentito e il mancato rispetto delle istruzioni riportate nel presente manuale comportano l'esclusione della garanzia.

Per eventuali sostituzioni di componenti utilizzare solo pezzi di ricambio originali. Gli interventi di riparazione vengono effettuati in linea di massima presso l'officina del costruttore.

**Pfannenberg**   
ELECTRO-TECHNOLOGY FOR INDUSTRY

Pfannenberg GmbH  
Werner-Witt-Straße 1 · D- 21035 Hamburg  
Tel.: +49/ (0)40/ 734 12-0  
Fax: +49/ (0)40/ 734 12-101  
service@pfannenberg.com  
<http://www.pfannenberg.com>



05/2016